

Ostrička kôš MK 1 - 022 je určená na dielenské pracoviská, kde sa vykonáva údržba kôš. Slúži na brúsenie britov nožov kôš žacej lišty SP 2 - 211, ale pomocou nej je možné nabrúsiť aj všetky protibežné kopy typu Busatis s rozstupom nožov 76,4 mm používané u zahraničných strojov (napr. Reform, Rapid, Rasant, Bucher). Výhodou používania ostričky je, že: neustále udržuje pôvodnú geometriu noža; na jedno upnutie kopy nabrúsi 1/2 jej dĺžky, čo skracuje dobu ostrenia; nabrúsi aj opačne orientované ostria koncových nožov na spodnej kose; automatická zmena zmyslu otáčania brúsneho kotúča; vlastné osvetlenie a tichý chod pohonu brúsky. Obsluha ostričky je jednoduchá, jej ovládanie je ergonomické a jej údržba je nenáročná.

Šírka [mm]	1 800
Dĺžka [mm]	900
Výška [mm]	1 445 - 1 550
Priemer brúsneho kotúča [mm]	125
Najmenší dovolený priemer brúsneho kotúča [mm]	100
Obvodová rýchlosť brúsneho kotúča [m.s <sup>-1</sup> ]	32
Krok vozíka brúsky [mm]	76,4
Celkový príkon [W]	820
Napätie [V]	380
Priemerný čas naostrenia jednej kopy [min]	25
Priemerný počet kôš naostrených jedným brúsnym kotúčom [ks]	8
Hmotnosť [kg]	85

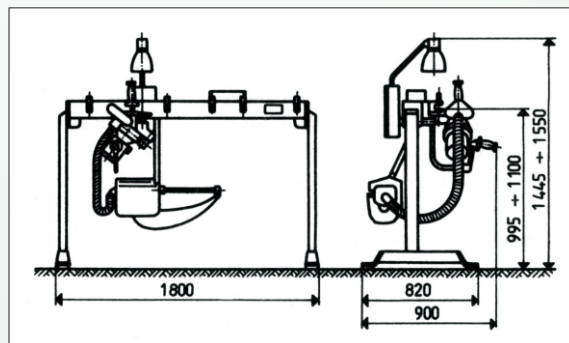
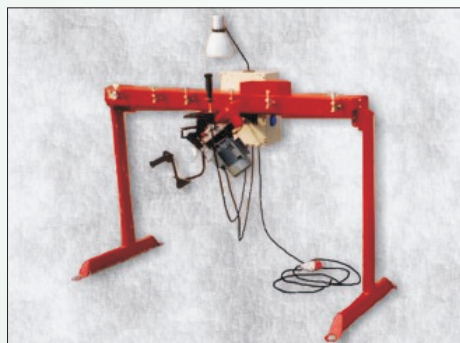

**VÝROBA - PREDAJ - SERVIS - GENERÁLNE OPRAVY - PREDAJ ND**

**IDOS PROJEKT, s. r. o., Banská Bystrica**  
 Prevádzka Zvolen, Na Štepnici 1  
 960 01 ZVOLEN, Slovenská republika

tel./fax: +421 45 5401 245 (6)  
 tel.: +421 45 5401 247  
 mobil: +421 905 316 808, +421 915 985 145  
 e-mail: ingsadovsky@idosprojekt.sk  
 web: <http://www.idosprojekt.sk>